



TWÓRCZA KOLEKCJA

WYKONAJ ZADANIA I POZNAJ
KOLEKCJĘ MOCAK-U

**PIOTR
LUTYŃSKI**

NR 1

PIOTR LUTYŃSKI

Urodzony w 1962 roku w Tychach. Zajmuje się głównie malarstwem, rzeźbą oraz tworzeniem instalacji i obiektów.



Piotr Lutyński, *Przez zasiedzenie*, 2006, obiekt, 48 × 36 × 36 cm

Zadanie I

Przyjrzyj się pracy Piotra Lutyńskiego. Zastanów się, co Ty chciałbyś umieścić we wnętrzu podobnego obiektu. Narysuj swój pomysł.

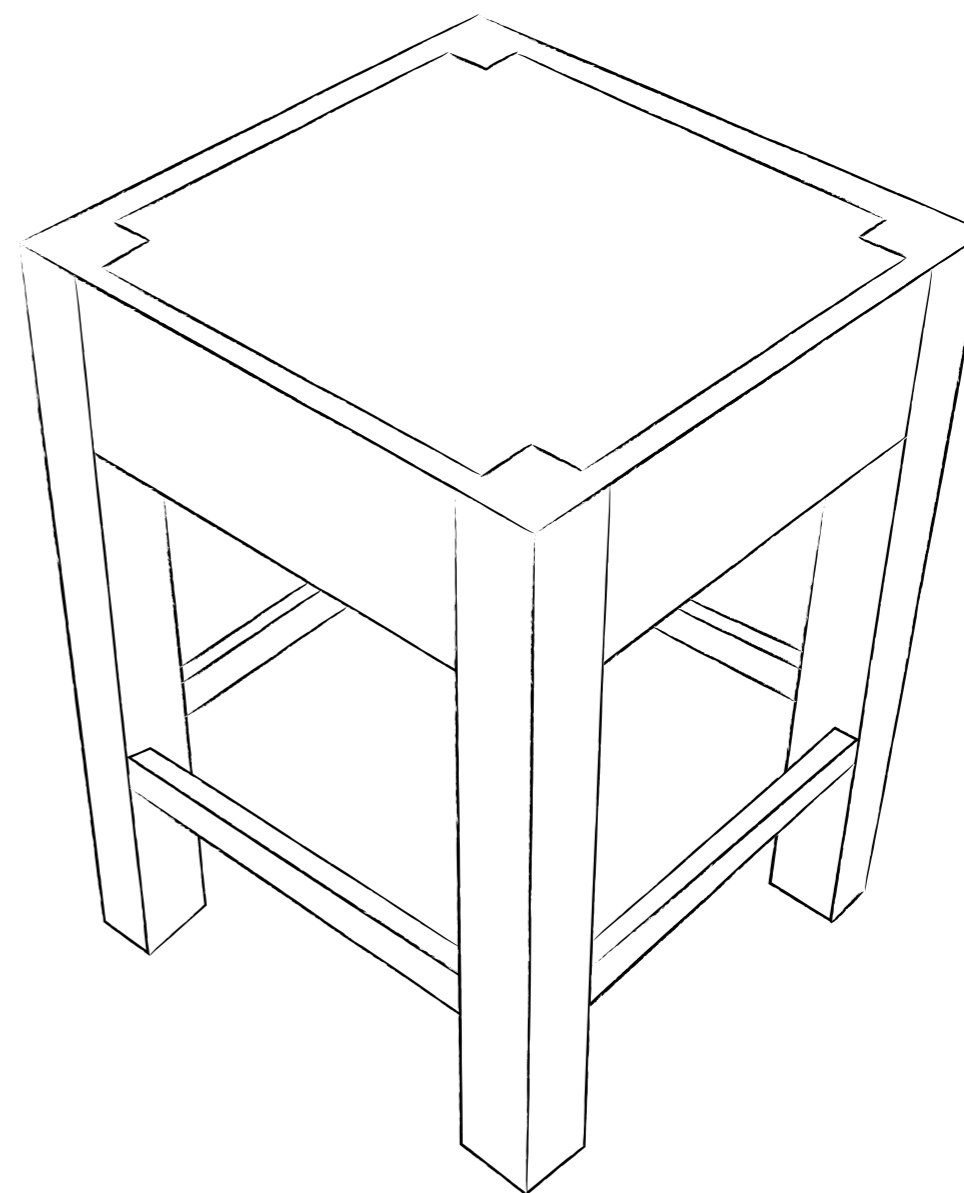



Piotr Lutyński, bez tytułu, 2002, z cyklu *Żywe obrazy*, obiekt, 23 x 47 x 24 cm

Zadanie 2

Artysta jest przekonany, że wyczuwa potrzeby estetyczne zwierząt. Stworzył dla nich kilka prostych kompozycji geometryczno-kolorystycznych. Jego obrazy są najczęściej konfrontowane z żywymi zwierzętami. Przyjrzyj się pracy obok. Jakie jest Twoje ulubione zwierzę? Stwórz dla niego rysunek.



Piotr Lutyński, *Pięć elementów*, 2010, instalacja

Zadanie 3

Praca przedstawiona na sąsiedniej stronie to fragment pracowni artysty. Poszczególne elementy instalacji można układać w dowolnej konfiguracji. Artysta ma prawo ją modyfikować i dodawać nowe części. Zainspirowany wnętrzem pracowni, zaprojektuj swój własny pokój.

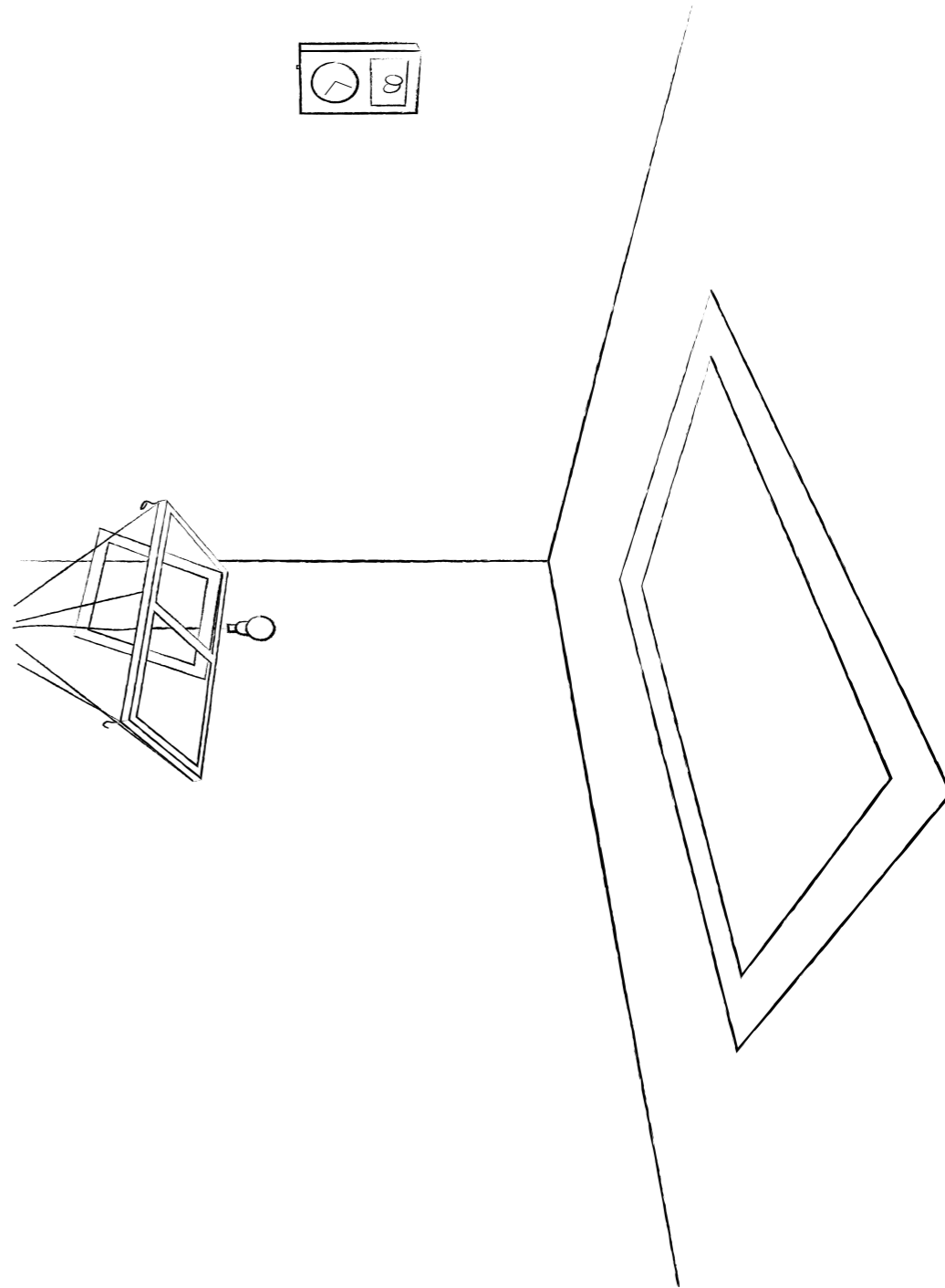

Zadanie 4

Przyjrzyj się pracy Piotra Lutyńskiego i zastanów się, jakie zwierzę Ci ona przypomina. Opisz cechy tego zwierzęcia.

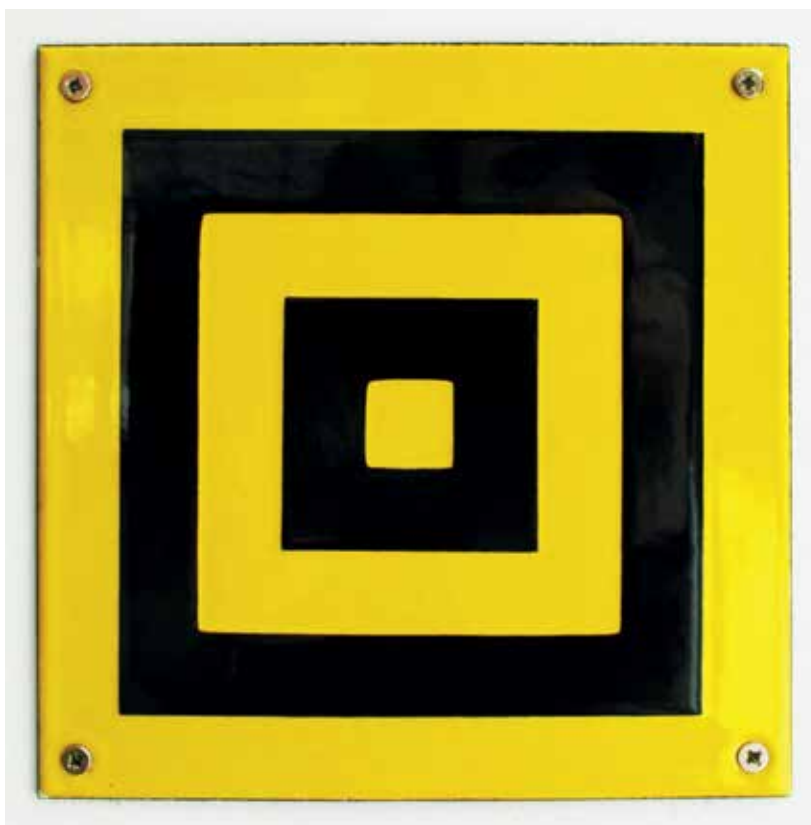

Piotr Lutyński, bez tytułu, 2012, obiekt, 15 × 15 cm

.....

.....

.....

TREŚĆ ZADAŃ: Dział Edukacji MOCAK-u oraz współpracownicy (Karina Jarzyńska, Kinga Lubowiecka, Krzysztof Marchlak, Sabina Oroshi, Maria Praweńska, Elżbieta Sala-Hołubowicz, Magdalena Sawicka, Marta Smaczniak, Małgorzata Stanclik)

PROJEKT GRAFICZNY: Barbara Karpel

FOTOGRAFIE: Rafał Sosin

ISBN 978-83-62435-23-4

© MOCAK

Muzeum Sztuki Współczesnej w Krakowie
MOCAK
Kraków 2015

Projekt współfinansowany
ze środków Ministra Kultury
i Dziedzictwa Narodowego

Ministerstwo
Kultury
i Dziedzictwa
Narodowego.